

Б(1:1)

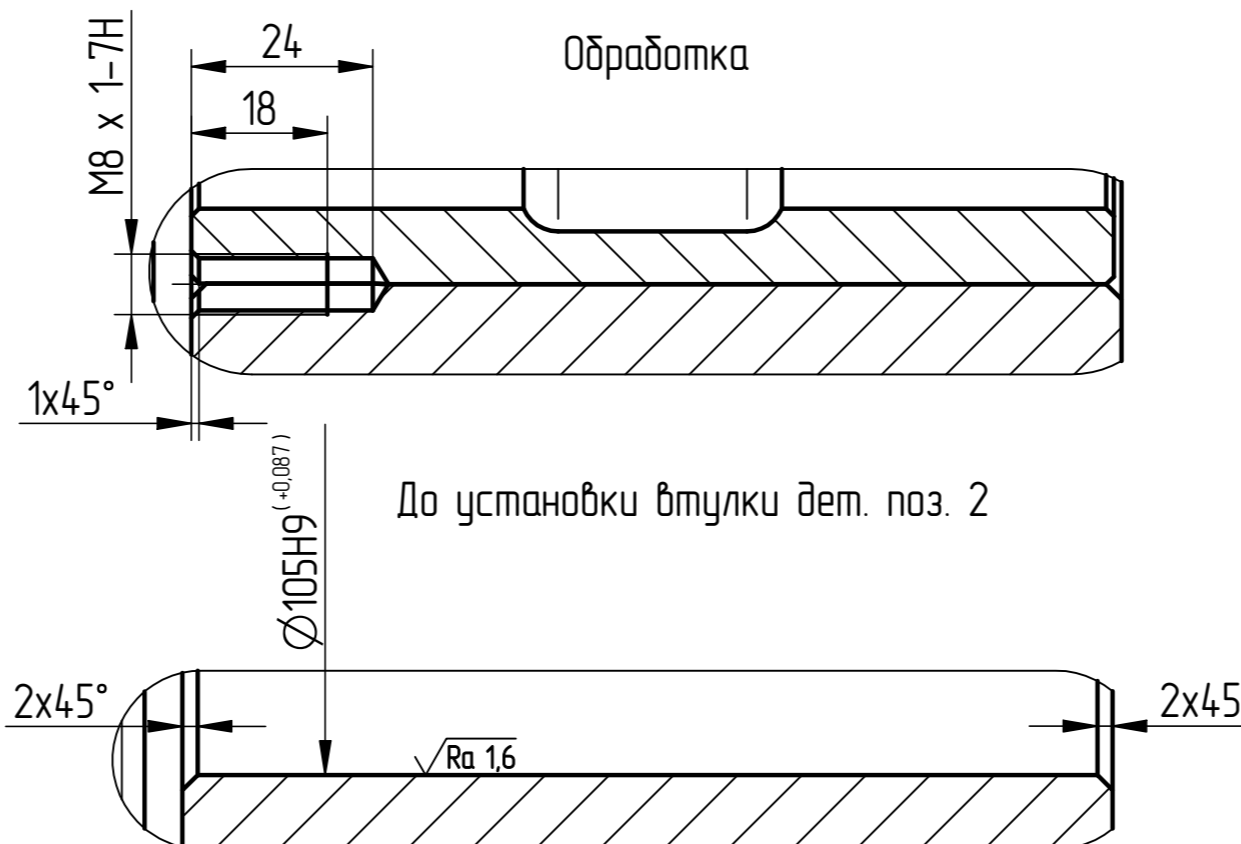
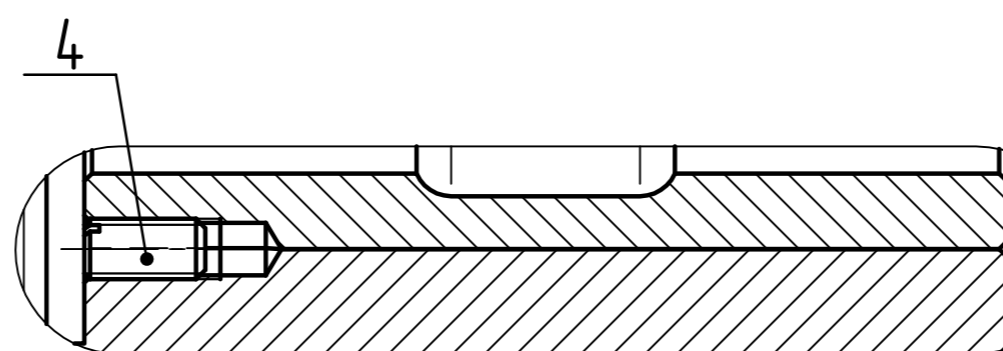

| Точность обработки, мм                              |               |       |
|---|---------------|-------|
| Делительный диаметр                                 | d             | 312   |
| Модуль  |               | 8     |
| Кол-во зубьев                                       | Z             | 39    |
| Класс точности ГОСТ 1643-81                         | -             | 3     |
| Наибольшая разность соседних окружных шагов         | $\delta_t$    | 0,07  |
| Допуск на толщину зуба по постоянной хорде          | $\delta_{Sx}$ | -0,12 |
| Верхнее отклонение толщины зуба по постоянной хорде | $\Delta BS_1$ | -0,17 |
| Радиальное биение основной окружности               | $E_o$         | 0,1   |
| Предельное отклонение диаметра окружности выступов  | $\Delta De$   | -0,13 |
| Наибольшее биение окружности выступов               | $E_d$         | 0,07  |
| Допуск на торцевое биение                           | $\Delta m$    | 0,07  |

- \* Размеры для справок.
- Общие допуски по ГОСТ 30893.1: H14, h14,  $\pm t/2$ .
- 32...36 HRC.
- Неуказанная шероховатость обрабатываемых поверхностей  $\sqrt{125}$ .

|                    |                |          |       |         |           |         |
|--------------------|----------------|----------|-------|---------|-----------|---------|
| 63808.05.07.000 СБ |                |          |       | Лист    | Масса     | Масштаб |
| Шестерня Z=39      |                |          |       | 01      | 65,2      | 1:4     |
| Сборочный чертеж   |                |          |       | Лист: 1 | Листов: 1 |         |
| Изм.               | Лист           | № докум. | Подп. | Дата    |           |         |
| Разраб.            | Тимова Л.В.    |          |       |         |           |         |
| Проб.              | Васильев Д.А.  |          |       |         |           |         |
| Т. контр.          | Блинников Р.Ю. |          |       |         |           |         |
| Н. контр.          |                |          |       |         |           |         |
| Чтв.               | Блинников Р.Ю. |          |       |         |           |         |